

VISTA EXPLODIDA TH COMPACTA

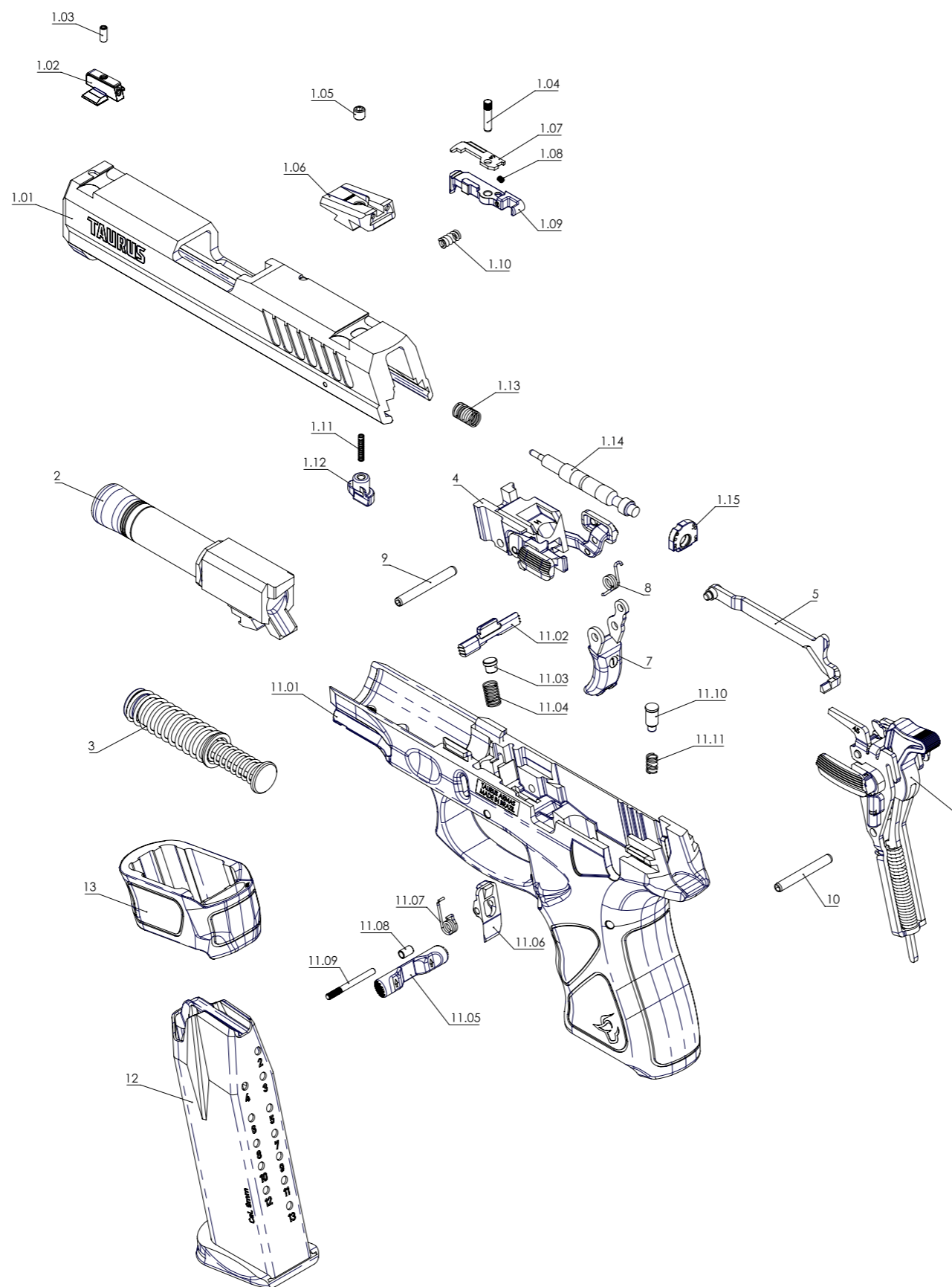

Nº DO ITEM	DENOMINAÇÃO
1	CONJUNTO DO FERROLHO
1.01	FERROLHO
1.02	MASSA MIRA
1.03	PARAFUSO DA MASSA DE MIRA
1.04	PINO DO EXTRATOR
1.05	PARAFUSO DO VÉRTICE MIRA
1.06	VÉRTICE MIRA
1.07	ALERTA SEGURANÇA
1.08	MOLA ALERTA SEGURANÇA
1.09	EXTRATOR
1.10	MOLA EXTRATOR
1.11	MOLA TRAVA PERCUSSOR
1.12	TRAVA PERCUSSOR
1.13	MOLA PERCUSSOR
1.14	PERCUSSOR
1.15	BATENTE DO PERCUSSOR
2	CANO
3	CONJUNTO DA MOLA RECUPERADORA
4	CONJUNTO DO SUPORTE CENTRAL
5	TIRANTE
6	CONJUNTO DO SUPORTE DO CÃO
7	GATILHO
8	MOLA DO GATILHO
9	PINO 3X28 HBK
10	PINO 3X26 HBK
11	CONJUNTO DO PUNHO
11.01	PUNHO
11.02	ALAVANCA DESMONTAGEM
11.03	PINO DA MOLA ALAVANCA DE DESMONTAGEM
11.04	MOLA DA ALAVANCA DE DESMONTAGEM
11.05	TECLA RETEM CARREGADOR
11.06	RETEM CARREGADOR
11.07	MOLA RETEM CARREGADOR
11.08	BUCHA RETEM CARREGADOR
11.09	EIXO RETEM DO CARREGADOR
11.10	MERGULHADOR TIRANTE
11.11	MOLA MERGULHADOR DO TIRANTE
12	CONJUNTO DO CARREGADOR
13	PROLONGADOR DO CARREGADOR